

Controleren datadoorgifte

Het is belangrijk dat het weerstation de data niet alleen op het schermje laat zien, maar ook daadwerkelijk doorstuurt naar de online database. Soms valt deze verbinding weg en wordt er geen data verzameld. Daarom moet je dit regelmatig controleren. Je doet dit in twee stappen:

1. Check op het schermje van de binnen-unit of de weergegevens compleet en actueel zijn.

Wanneer er geen weergegevens van het station worden doorgegeven, check dan of er nog verbinding is tussen de binnen-unit (het schermje) en de buiten-unit (het weerstation). Dat zie je aan het icoontje in de blauwe cirkel op het plaatje hieronder.

- Is het weerstation niet verbonden, probeer dan het weerstation te resetten met de instructies op de volgende pagina.

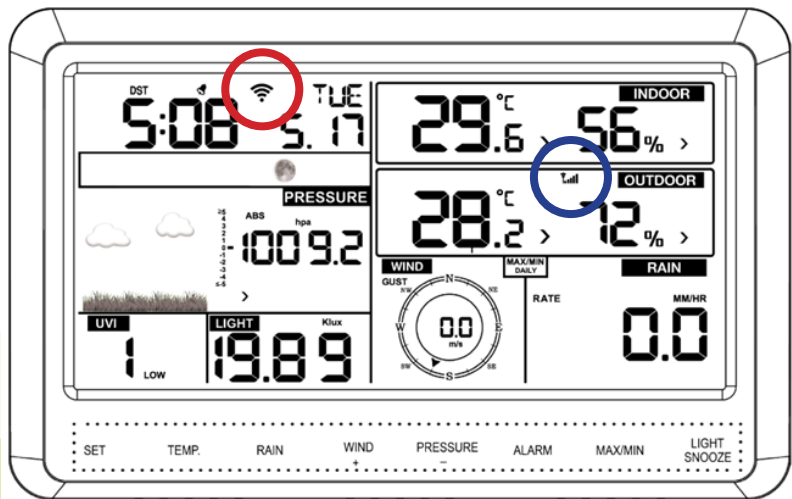

Weerstation resetten:

- Ga naar het weerstation buiten.
- Druk met een opengebogen paperclip (of iets anders kleins) de reset-toets aan de onderzijde van de buiten-unit gedurende ruim 3 seconden in.
- De rode LED licht nu voor 4 seconden op.
- Hierna licht deze LED elke 16 seconden heel kort op.

Controleer of het weerstation weer verbinding heeft gemaakt met de binnen-unit. Dit kun je doen door:

- Controleer bij de binnen-unit of er waarden weergegeven worden bij 'OUTDOOR'.
- Blaas bij het weerstation tegen de windvangers en giet wat water in de regenmeter. Controleer daarna of bij de binnen-unit de weergave na ongeveer 10-20 seconden wijzigt (er wordt wind of regen gemeten).

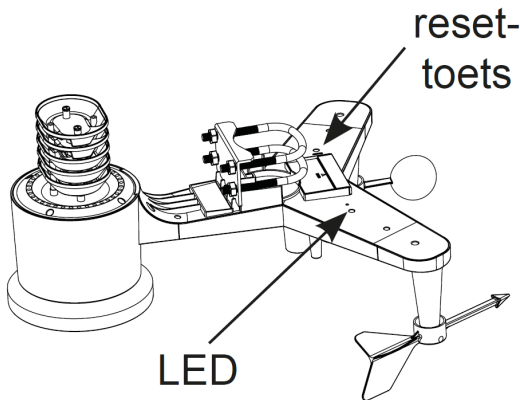

2. Check op WOW of jouw station nog data doorgeeft aan de website.

Je kunt dit controleren door je weerstation online op te zoeken en te kijken of er vandaag nog data doorgegeven is. Dit doe je op de volgende manier:

Scan de QR code of kopieer de link hieronder. Daar kun je de naam van je weerstation invoeren en opzoeken. Deze website werkt vaak beter dan de Nederlandse versie van het platform. Je kunt hier ook de metingen van andere deelnemers bekijken!



<https://wow.metoffice.gov.uk/sites/search>

MetOffice site

Vervolgens kun je op de pagina van je weerstation bovenaan zien of hij recent nog data doorgegeven heeft:

A screenshot of the WOW website interface. The top navigation bar includes 'Met Office', 'WOW Weather Observations Website', and links for 'Home', 'Enter a Site', 'Enter Observation', 'Enter Weather Impact', 'Photos', and 'Support'. A 'New Observation Link' button and a 'Sign Up' link are on the right. The main content area shows 'Observation Site: DM_Leeuw' and 'Observation Time: 14:56 | 31 Mar 2024 (GMT+02:00) 12:56 | 31 Mar 2024 (GMT)'. Below this is a 'Latest Weather Observation information at DM_Leeuw' section with a grid of weather metrics: Temperature (15.4 °C), Dew Point (8.2 °C), Humidity (62.0 %), Wind Speed (0.8 km/h), Wind Direction, Wind Gust Speed (1.0 km/h), Wind Gust Direction, and Rainfall Amount (1.8 mm). A map of the location is shown in the bottom right. A yellow text box is overlaid on the right side of the screenshot, containing instructions on how to check for data on the website.

Via de website wow.metoffice.gov.uk kunt u de gemeten waarden controleren. U kunt ook controleren of de verbinding goed is door te kijken naar de "Observation Time". De dag moet overeenkomen met de datum en tijdstip van uw bezoek aan de website.

Heeft het weerstation al een poosje geen data doorgegeven?

Dan is hij waarschijnlijk niet meer met de wifi-verbonden.

- Je ziet of je weerstation met de wifi verbonden is met het icoontje in de rode cirkel in de afbeelding hierboven.
- Wanneer er geen actuele weergegevens van jouw station worden doorgegeven en er is geen wifi-verbinding, herhaal dan de installatie. De handleiding hiervoor vind je op:

<https://www.tudelft.nl/scd/waterlab/doe-mee-aan-onderzoek/project-7-delft-meet/handleidingen>